

# BULLERDÄMPANDE VÄGGAR

Vi rekommenderar att du läser igenom denna montagebeskrivning noggrant innan du påbörjar montage av din vägg.

Ta bort skyddsfilmerna på modulerna innan montage.

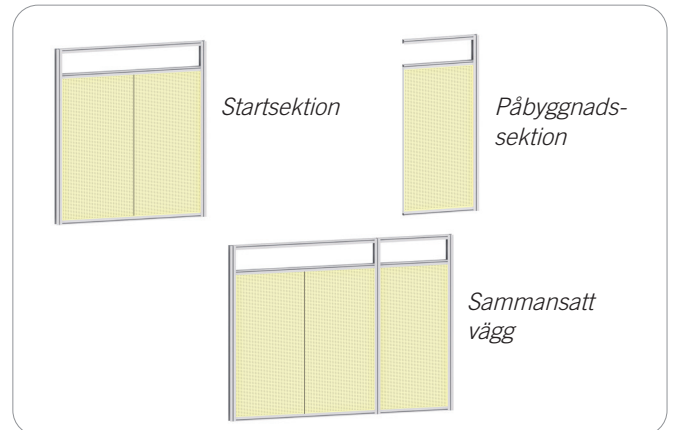

## INGÅENDE DELAR

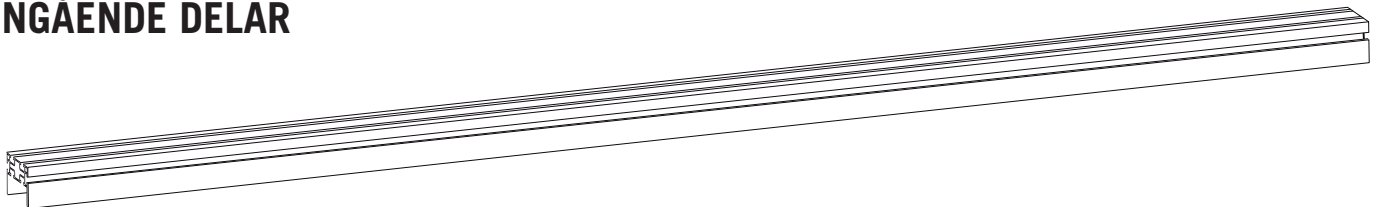

ÖVERLIGGARE / UNDERLIGGARE / STÖDBALK

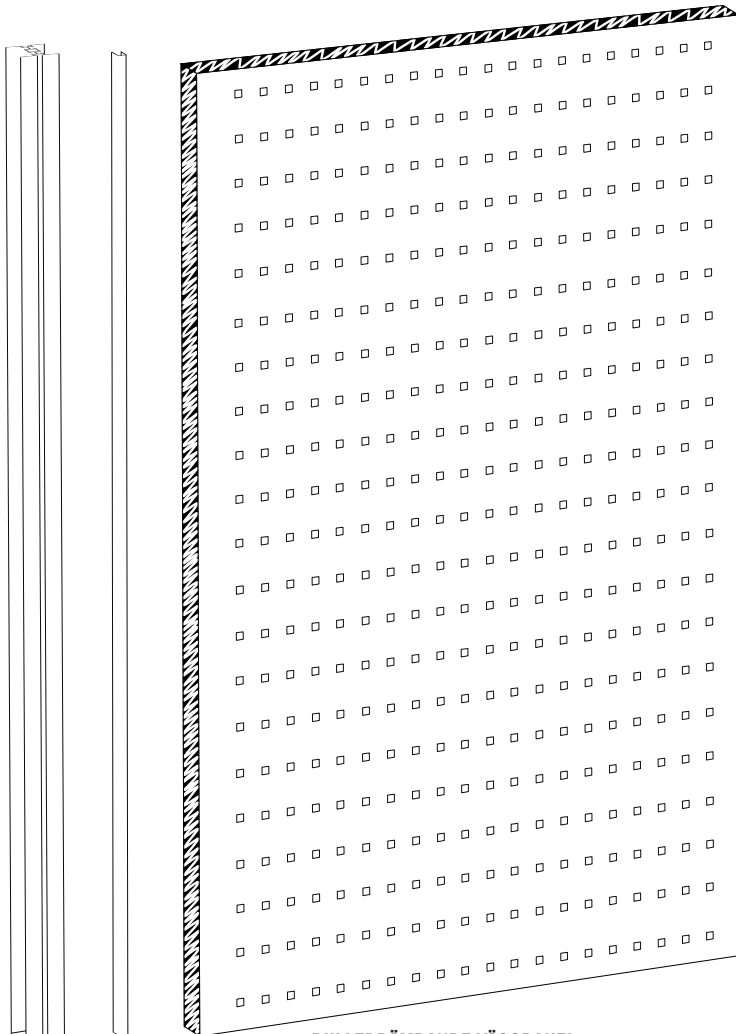

BULLERDÄMPANDE VÄGGPANEL

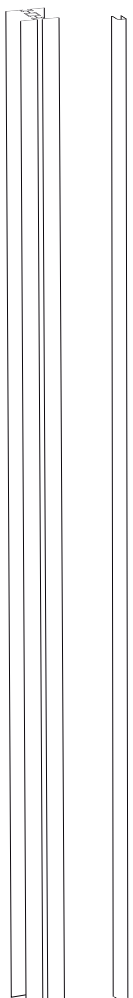

STOLPE SKARVPROFIL

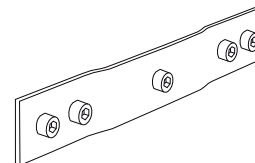

PÅBYGGNADSBESLAG

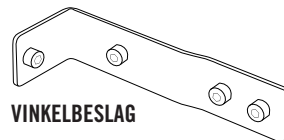

VINKELBESLAG

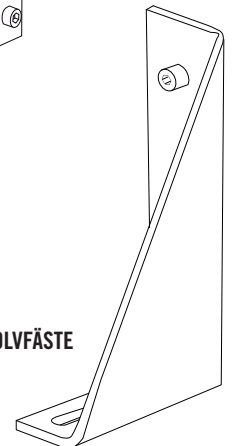

GOLVFÄSTE

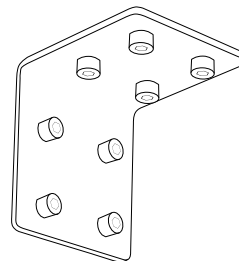

STÖDVINKEL

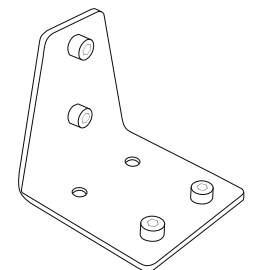

ÖVRE VINKEL TILL VINKELVÄGG



ÄNDBESLAG

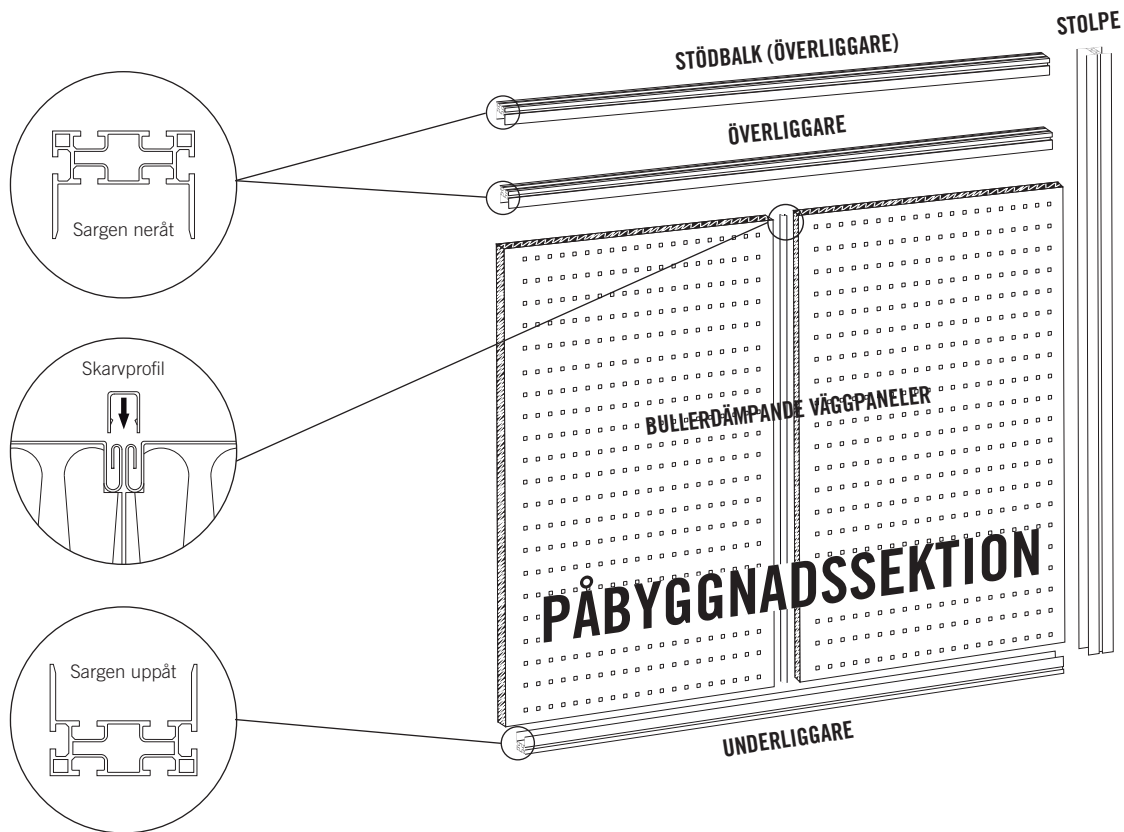
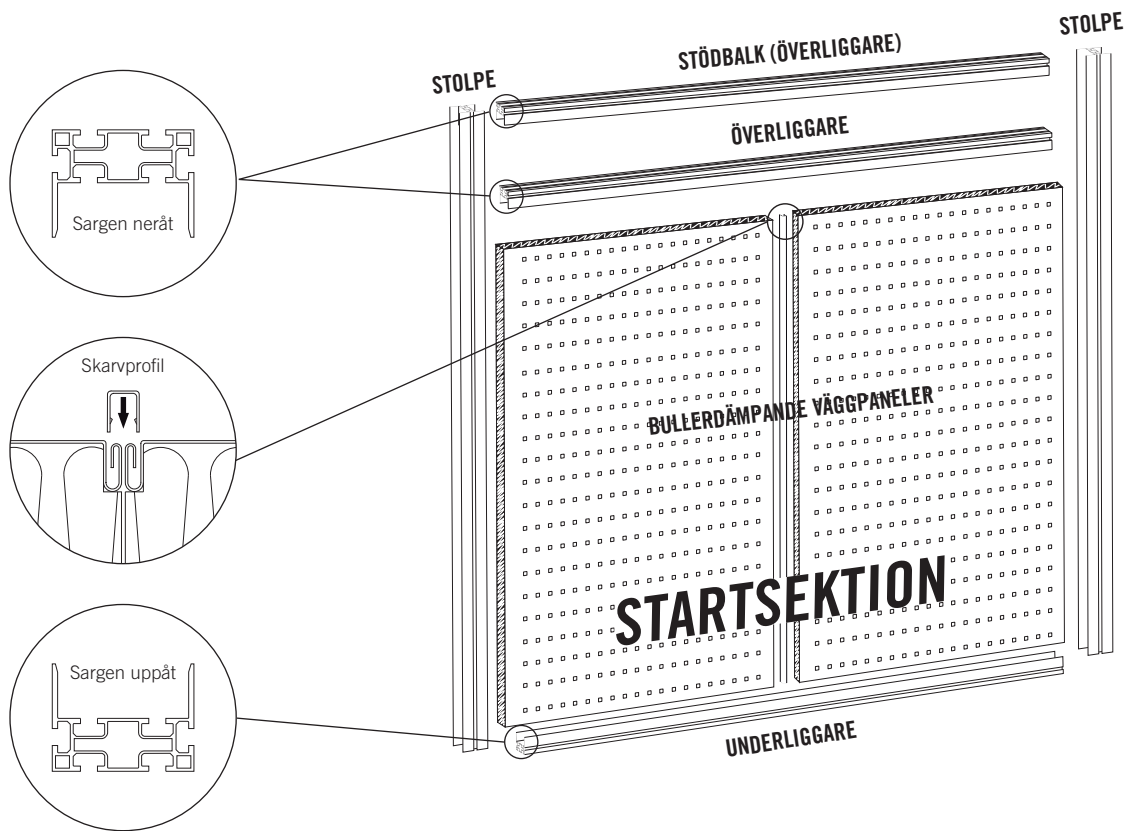

## Montageexempel

Montera beslag och fästen enligt skisserna nedan. Vi rekommenderar följande arbetssätt:

1. Plasta av väggpanelerna innan montage.
2. Montera ihop stolpe och underliggare.
3. Ställ i väggpanelerna i underliggaren och sätt ihop dem med skarvprofilen (vid behov).
4. Montera fast nästa stolpe samt överliggare och eventuellt stödbalk.

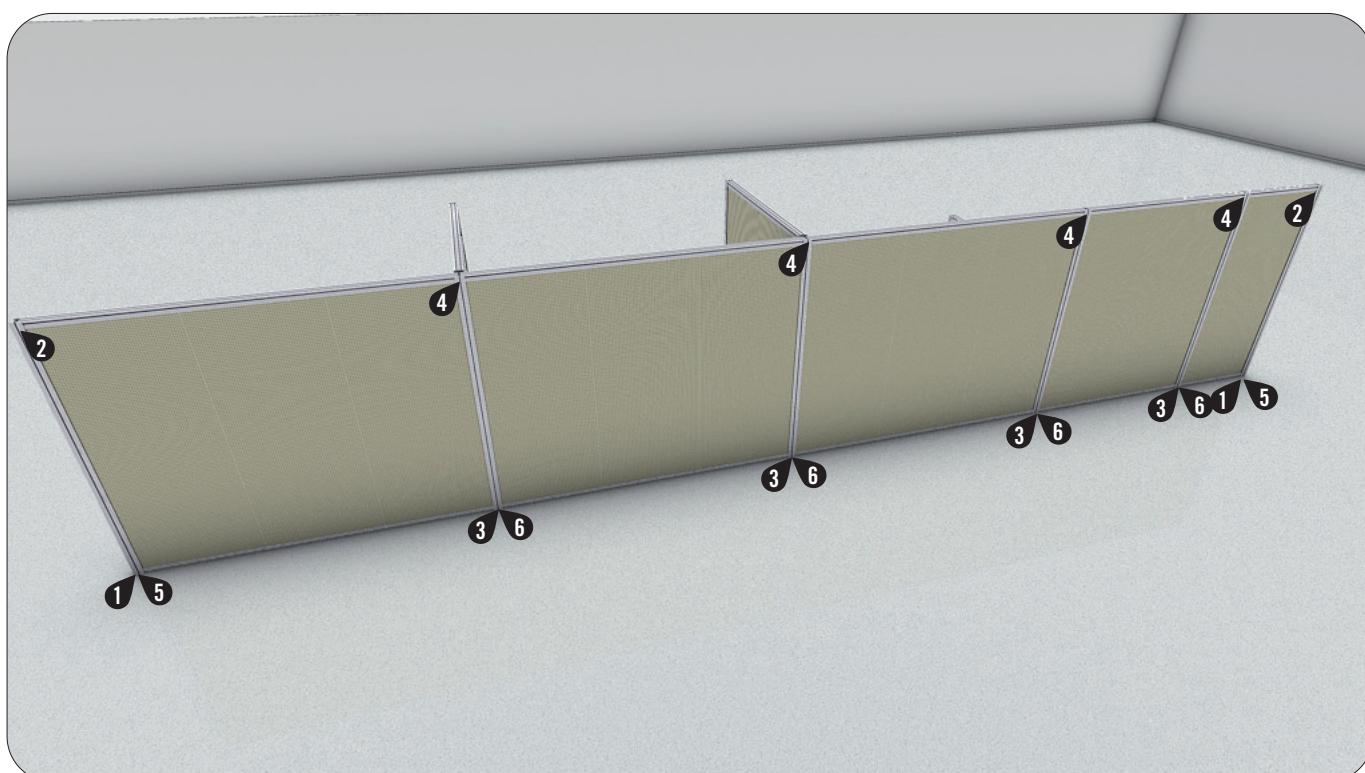
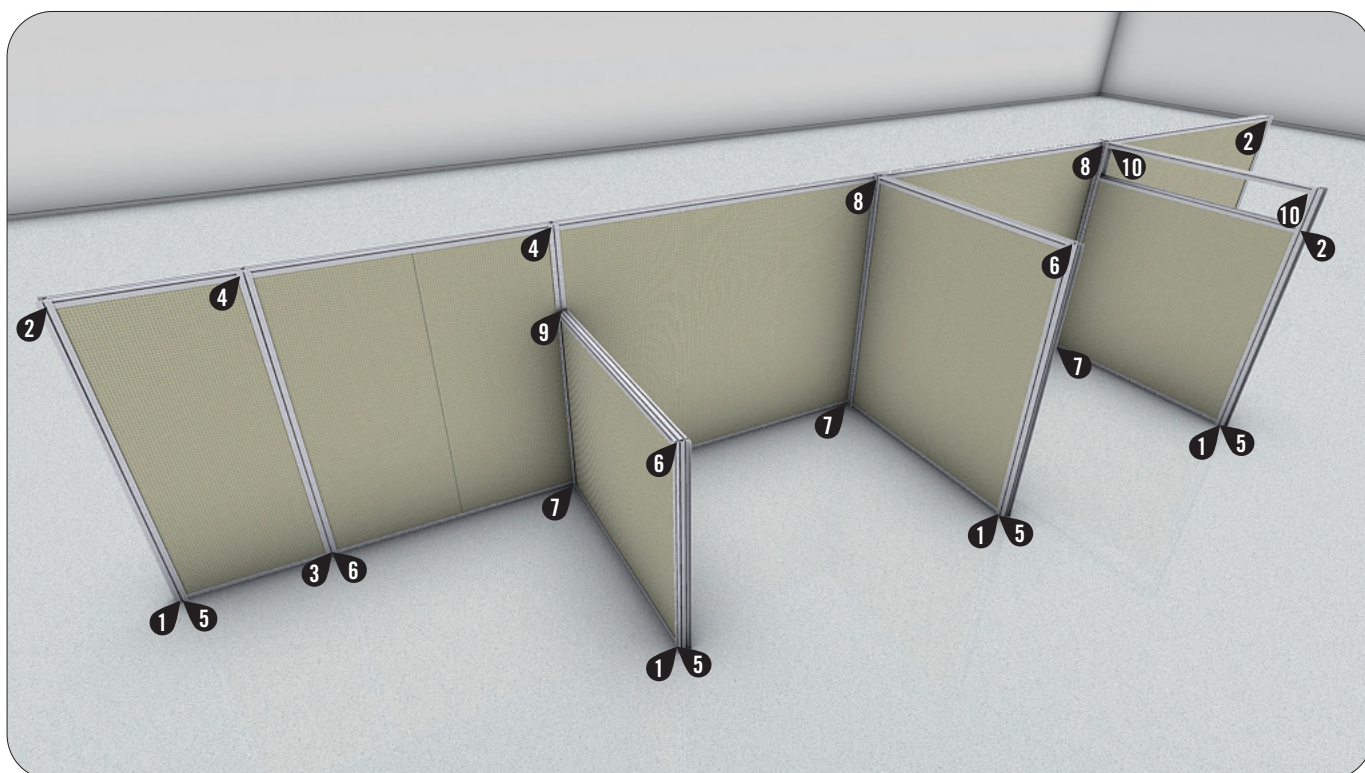

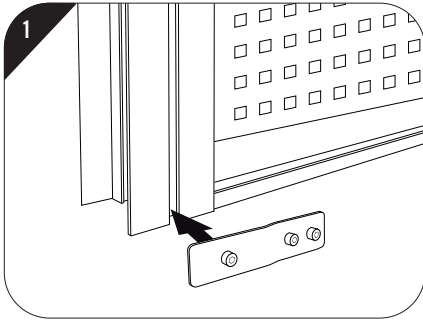

**ÄNDBESLAG, NERTILL**  
Artnr 302112

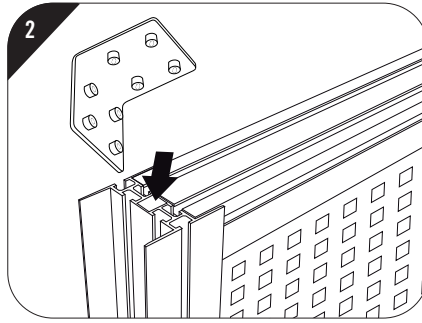

**STÖDVINKEL, UPPTILL**  
Artnr 302103

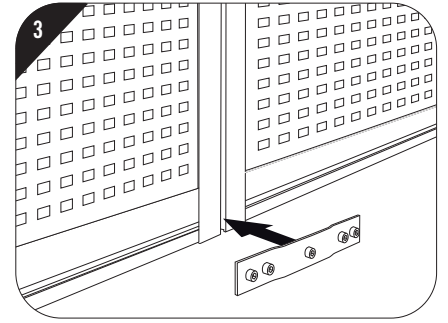

**PÅBYGGNADSBESLAG VID GOLV**  
Artnr 302113

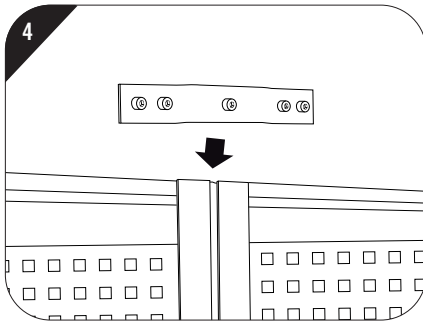

**PÅBYGGNADSBESLAG, UPPTILL**  
Artnr 302113

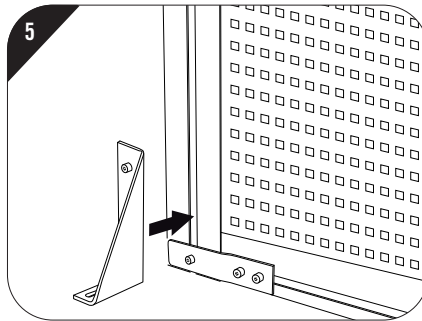

**GOLVFÄSTE VID ÄNDSTOLPE**  
Golfväste 200 – Artnr 541050  
Golfväste 250 – Artnr 541059  
Golfväste 300 – Artnr 541062

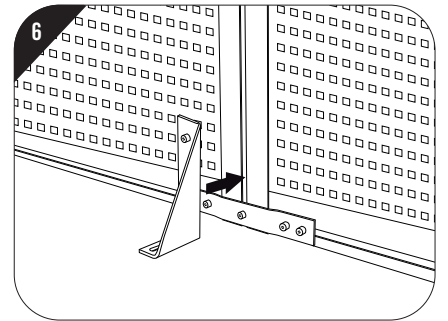

**GOLVFÄSTE VID STOLPE**  
Golfväste 200 – Artnr 541050  
Golfväste 250 – Artnr 541059  
Golfväste 300 – Artnr 541062

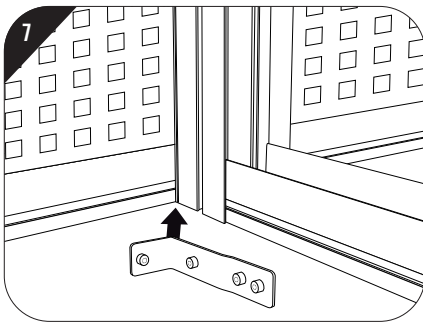

**VINKELBESLAG VID GOLV**  
Artnr 302114

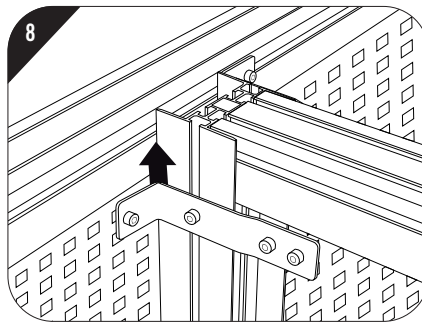

**VINKELBESLAG, UPPTILL**  
Artnr 302114

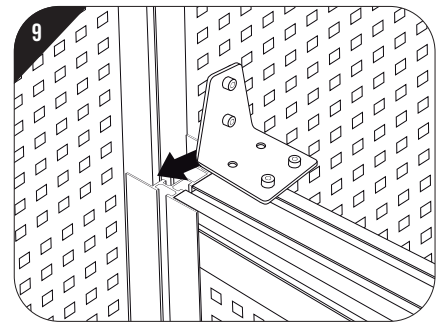

**ÖVRE VINKEL TILL VINKELVÄGG**  
Artnr 302101

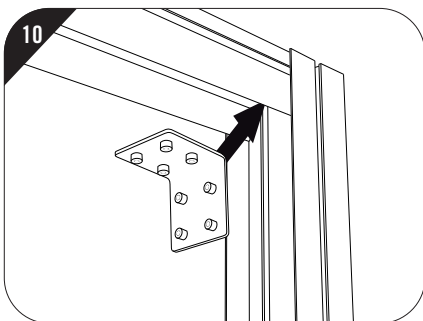

**STÖDVINKEL FÖR STÖDBALK**  
Artnr 302103

HAR DU FRÅGOR ELLER BEHÖVER HJÄLP MED MONTAGE?  
RING TILL OSS PÅ

**019 - 22 30 50**